

防护罩的使用方法

上海康比利仪表有限公司生产的仪表在产品出厂时已将防护罩安装在仪表的底座上，客户在安装防护罩时请严格按下述步骤操作：

一. CP 系列仪表

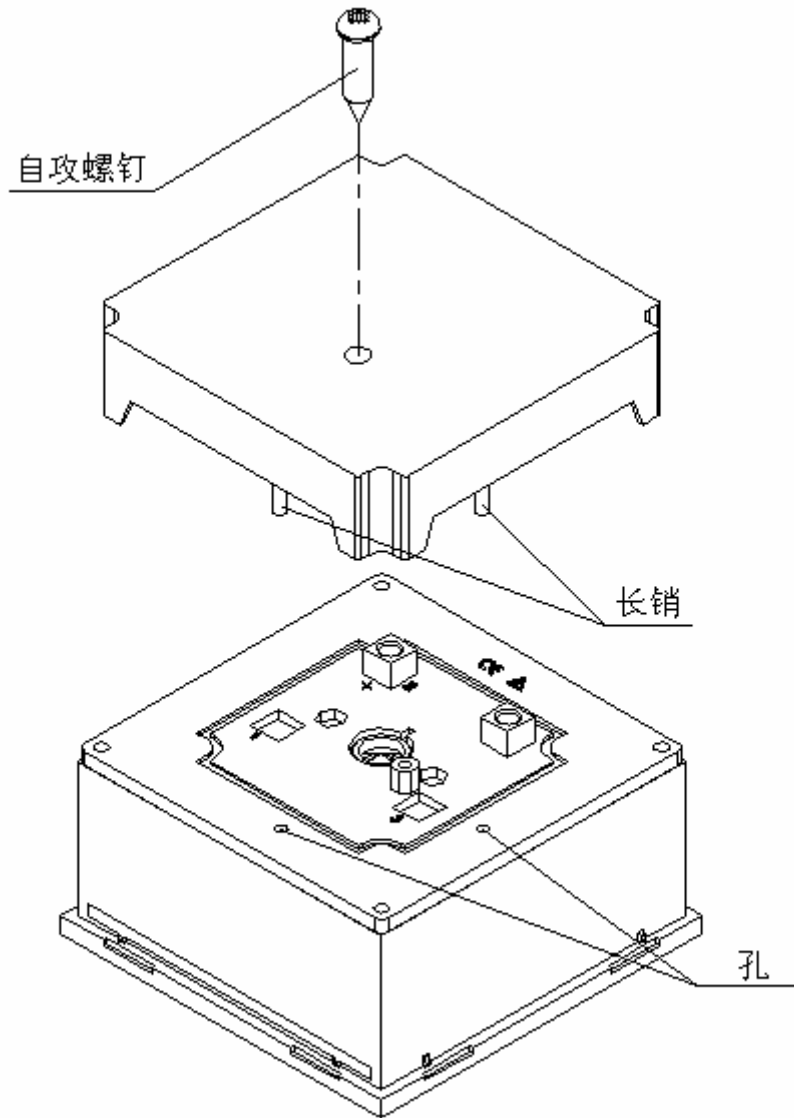

1. 将仪表刻度面向下，为防止表盖划伤请将仪表置于较软物品上；
2. 垂直向上将防护罩提起；
3. 防护罩垂直提起时请注意不能倾斜，以防止防护罩上的二个长销柱折断；
4. 仪表安装到固定仪表的安装面板上；
5. 按接线图要求将输入信号接到仪表后部对应的端子；
6. 输入信号应严格按接线图所示接到相应的端子号，否则会烧毁仪表或造成客户线路故障；
7. 拧入端子螺钉时螺刀应垂直，用力应均匀不能用力过大，M3 螺钉的拧入力矩为 $0.6\text{Nm}(6\text{kgf} \cdot \text{cm})$ ，M4 螺钉的拧入力矩为 $1.2\text{Nm}(12\text{kgf} \cdot \text{cm})$ ，M5 螺钉的拧入力矩为 $2.0\text{Nm}(20\text{kgf} \cdot \text{cm})$ ；
8. 将防护罩盖到底座上，注意：防护罩上的二个长销柱必须插到底座的二个孔内；
9. 将防护罩的安装螺钉拧紧。

二. KLY 系列（方型）仪表

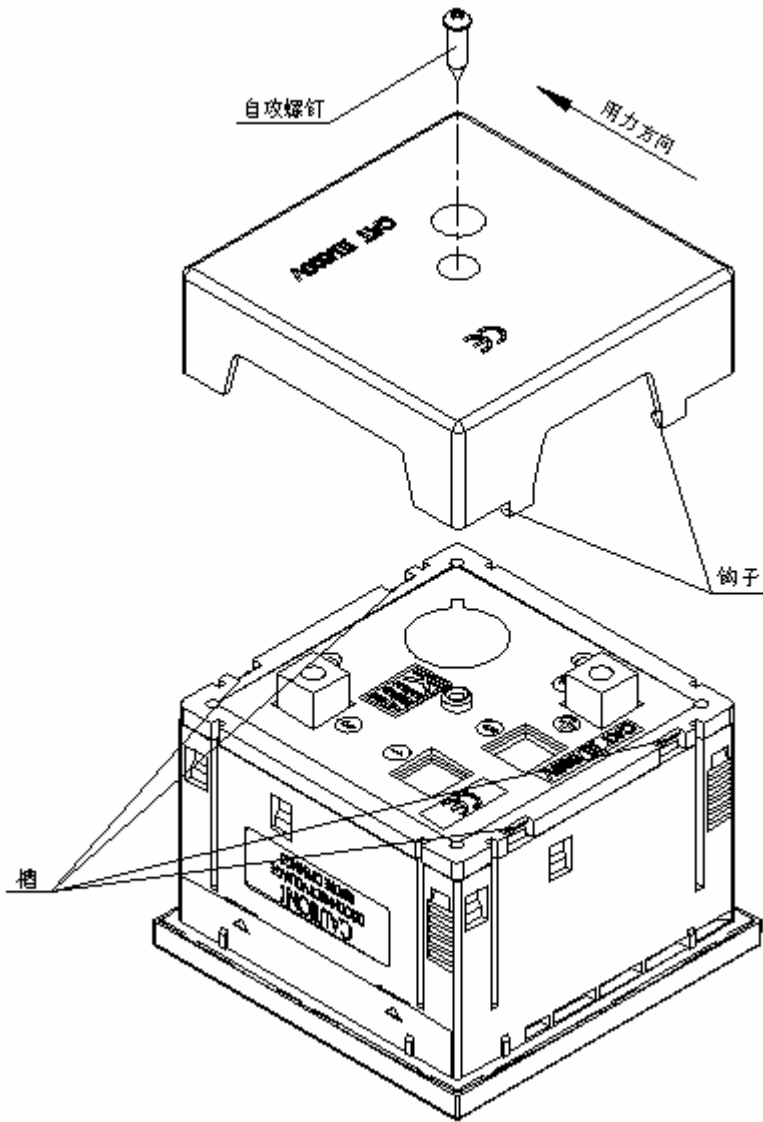

1. 将仪表刻度面向下，为防止表盖划伤请将仪表置于较软物品上；
2. 注意防护罩上的四个小钩子的位置；（如图示）
3. 用力向内压防护罩同时向上将右侧的二个钩子脱开底座槽；
4. 将防护罩向上取出，在小钩子未脱开底座槽时不能用力向上取防护罩；
5. 按接线图要求将输入信号接到仪表后部对应的端子；
6. 输入信号应严格按接线图所示接到相应的端子号，否则会烧毁仪表或造成客户线路故障；
7. 拧入端子螺钉时螺刀应垂直，用力应均匀不能用力过大，M3 螺钉的拧入力矩为 $0.6\text{Nm}(6\text{kgf} \cdot \text{cm})$ ，M4 螺钉的拧入力矩为 $1.2\text{Nm}(12\text{kgf} \cdot \text{cm})$ ，M5 螺钉的拧入力矩为 $2.0\text{Nm}(20\text{kgf} \cdot \text{cm})$ ；
8. 将防护罩盖到底座上，注意：防护罩上的四个小钩子应装到底座的缺口内；
9. 将防护罩的安装螺钉拧紧。
10. 安装螺钉可以视用户对使用场合的振动状况采用拧紧或不拧入。